

MÅLESKJEMA MOTORTILSLUTNING

Navn: _____
Gateadresse: _____
Postnummer: _____ Sted: _____

Telefon dagtid: _____
Mobil: _____
Telefax: _____

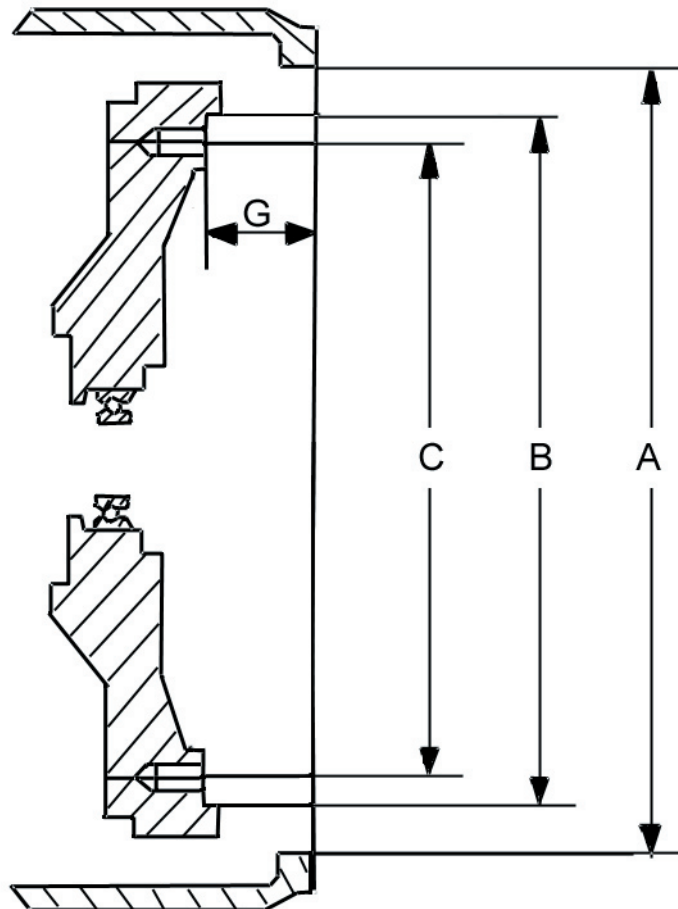

Mål

Mål

A Styrekant svinghjulshus _____ mm

B Styrekant svinghjulskobling _____ mm

C Bolt sirkel svinghjulskobling _____ mm

G Avstand anleggsflate kobling til hus _____ mm

Målene oppgis med en desimal.